

- Centrale monofase per motori 230 Vac.
- Per tapparelle, tende e serrande.
- Con radio ricevitore 433Mhz a Bordo.
- Versione normale, Uomo Presente o con gestione ANemometro

START-S1XL

Istruzioni ed avvertenze

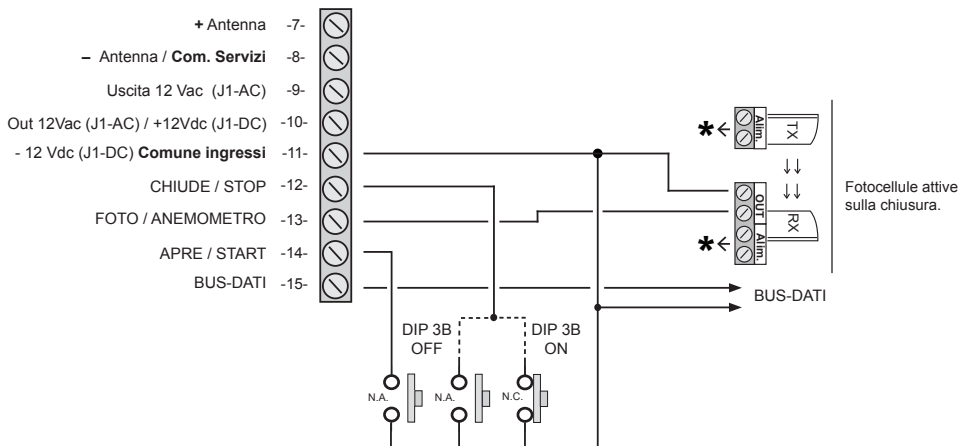
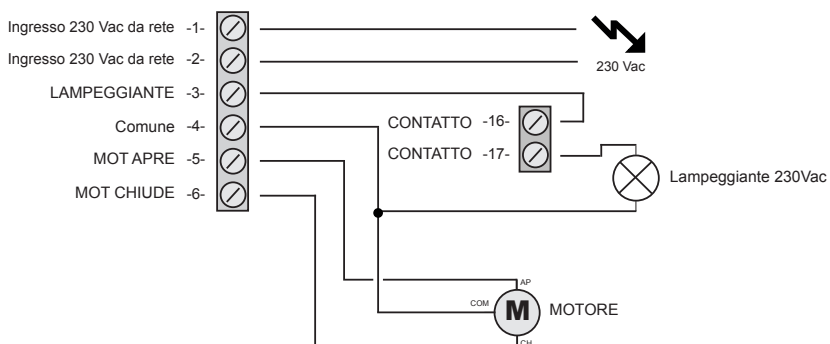

Fotocelle attive sulla chiusura.

BUS-DATI

Premessa

Questo manuale fornisce tutte le informazioni specifiche necessarie alla conoscenza ed al corretto utilizzo dell'apparecchiatura in Vostro possesso.

Esso deve essere letto attentamente all'atto dell'acquisto dello strumento e consultato ogni volta che sorgano dubbi circa l'utilizzo o ci si accinga ad effettuare interventi di manutenzione.

Il produttore si riserva il diritto di apportare eventuali modifiche al prodotto senza preavviso.

Misure di tutela dell'ambiente

La direttiva europea 2002/96/EC richiede che le apparecchiature contrassegnate con questo simbolo sul prodotto e/o sull'imballaggio non siano smaltite insieme ai rifiuti urbani non differenziati. Il simbolo indica che questo prodotto non deve essere smaltito insieme ai normali rifiuti domestici.



È responsabilità del proprietario smaltire sia questi prodotti sia le altre apparecchiature elettriche ed elettroniche mediante le specifiche strutture di raccolta indicate dal governo o dagli enti pubblici locali. Il corretto smaltimento ed il riciclaggio aiuteranno a prevenire conseguenze potenzialmente negative per l'ambiente e per la salute dell'essere umano. Per ricevere informazioni più dettagliate circa lo smaltimento delle vecchie apparecchiature in Vostro possesso, Vi invitiamo a contattare gli enti pubblici di competenza, il servizio di smaltimento rifiuti o il negozio nel quale avete acquistato il prodotto.

Piccola legenda

FCA o FCO	fine corsa apre
FCC	fine corsa chiude
START	comando movimento cancello
PEDONALE	comando apertura parziale
Vac	(alternate current) corrente alternata
Vdc	(direct current) corrente continua
NC	normalmente chiuso
NA o NO	normalmente aperto
Contatto pulito	isolato dalle tensioni di alimentazione

Precauzioni di sicurezza

In caso di utilizzo scorretto, di riparazioni o modifiche apportate personalmente decade qualsiasi garanzia.

Il produttore declina ogni responsabilità per i danni derivanti da un utilizzo non appropriato del prodotto o da utilizzo diverso da quello per cui il prodotto è stato creato.

Il produttore declina ogni responsabilità per danni consequenziali ad eccezione della responsabilità civile sui prodotti.

Introduzione

La START-S1XL è una scheda elettronica della nuova generazione con conteggio dei tempi in digitale.

Nel progetto sono state adottate le più avanzate tecniche per garantire la massima immunità nei confronti dei disturbi, la migliore flessibilità d'uso e la più vasta scelta di funzioni disponibili.

Indice capitoli

Cap		Pag
1	Installazione: Schema della centrale	3
2	Logiche di Funzionamento	4
	Radiocomandi:	8
3	Cancellazione MEMORIA	
3.1	Attivazione della GESTIONE DI CODICI	
3.2	Apprendimento dei CODICI	9
4	Programmazione	10
4.1	Schemi e simboli d'aiuto	
4.2	Programmazione dei TEMPI	
4.3	Reset tempi di funzionamento	
4.4	Funzionamento SPIA: Fissa o Lampeggiante	11
5	Collegamento al BUS-DATI	
5.1	Esempio di utilizzo con modulo BUS_L2	
6	Dichiarazione CE di conformità	12

1 Installazione: Schema della centrale

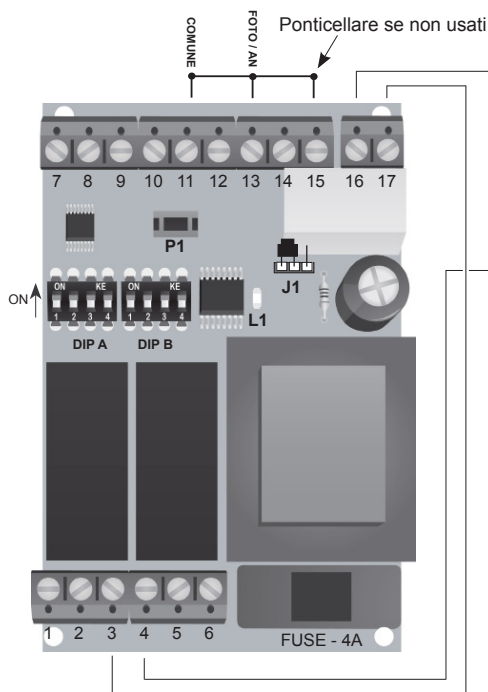

! La centralina è studiata per collegare motori con fincorsa meccanici a bordo.



Lampeggiante 230 Vac senza intermittenza oppure una semplice spia di automazione in funzione.

! Se la centralina viene utilizzata per automatizzare una tapparella o tenda, DIP 3-B e DIP 4-B vanno lasciati su OFF.

! **FOTOCELLULA** 11 - 13: Se il motore sta chiudendo, inverte il moto. (Ingresso NC).

! **ANEMOMETRO** 11 - 13: CHIUDE e inibisce per 3 minuti. (ingresso NC).

JUMPER J1



AC - 12 Vac
mors 9-10



DC - 12 Vdc
mors 10-11





1 - 2	Alimentazione / 230 Vac
3 - 4	Lampeggiante 230 Vac
4	Comune motore 230 Vac
5	Motore 230 Vac APRE
6	Motore 230 Vac CHIUDE

16 - 17	Contatto pulito per spia o lampeggiante SENZA scheda intermittenza
---------	--









7	Polo positivo dell'antenna: +
8	Polo negativo dell'antenna: - (calza) / Comune ingressi
9	Uscita 12 Vac (J1 in posizione AC) Max 60 mA
10	Uscita 12 Vac (J1 in posizione AC) / Uscita + 12 Vdc (J1 in posizione DC) Max 60 mA
11	Comune - 12Vdc (J1 in posizione DC), comune servizi e sicurezze
12	Ingresso comando CHIUDE oppure ALT nc dipendente dal DIP 4-B
13	Ingresso fotocellula / anemometro
14	Ingresso comando APRE oppure PASSO-PASSO dipendente dal DIP 3-B
15	Porta Bus-dati. (Ponticellare se non si utilizza!)

2 Logiche di funzionamento







Attivazione Modalità NORMALE

1		Togliere alimentazione alla scheda
2	 230 Vac	Alimentare la scheda - 230 Vac
3	 LED L1 fisso	Il LED L1 rimane acceso fisso. Entro 5 secondi:
4	 P1	Premere e rilasciare il pulsante P1
5	 LED L1 1 lampeggio	Il LED L1 emette un lampeggio, poi torna acceso fisso Modalità NORMALE attivata.
6		Attendere che il LED L1 torni al normale lampeggio.

Attivazione Modalità ANEMOMETRO

1		Togliere alimentazione alla scheda
2	 230 Vac	Alimentare la scheda - 230 Vac
3	 LED L1 fisso	Il LED L1 rimane acceso fisso. Entro 5 secondi:
4	 P1	Premere e rilasciare il pulsante P1
5	 LED L1 1 lampeggio	Il LED L1 emette un lampeggio, poi torna acceso fisso:
6	 P1	Entro 5 secondi premere e rilasciare il pulsante P1
7	 LED L1 2 lampeggi	Il LED L1 emette 2 lampeggi, poi torna acceso fisso:
8	 P1	Entro 5 secondi premere e rilasciare il pulsante P1
9	 LED L1 3 lampeggi	Il LED L1 emette 3 lampeggi, poi torna acceso fisso Modalità ANEMOMETRO attivata.
10		Attendere che il LED L1 torni al normale lampeggio.

Attivazione Modalità UOMO PRESENTE

1		Togliere alimentazione alla scheda
2	 230 Vac	Alimentare la scheda - 230 Vac
3	 LED L1 fisso	Il LED L1 rimane acceso fisso. Entro 5 secondi:
4	 P1	Premere e rilasciare il pulsante P1
5	 LED L1 1 lampeggio	Il LED L1 emette un lampeggio, poi torna acceso fisso:
6	 P1	Entro 5 secondi premere e rilasciare il pulsante P1
7	 LED L1 2 lampeggi	Il LED L1 emette 2 lampeggi, poi torna acceso fisso Modalità UOMO PRESENTE attivata.
8		Attendere che il LED L1 torni al normale lampeggio.

Tipologie e modi di funzionamento

Di seguito sono riportate tutte le situazioni di funzionamento divise per modalità. Nella prossime pagine viene riportato come impostarle tramite il **DIP B**:

Versione NORMALE

A

Comando tipo APRE-STOP-APRE tramite 1° canale del radiocomando e pulsante, CHIUDE-STOP-CHIUDE tramite 2° canale del radiocomando e pulsante, senza chiusura automatica.

B

Uguale a situazione **A**, con chiusura automatica.

C

Comando tipo PASSO PASSO (apre-stop-chiude-stop) tramite radiocomando e pulsante, pulsante sicurezza ALT, senza chiusura automatica.

D

Uguale a situazione **C**, con chiusura automatica.

Versione UOMO PRESENTE

UP

Questa situazione è possibile solo con la centrale versione START-S1UP, UOMO PRESENTE. APRE 1° comando, CHIUDE 2° comando, sia tramite radiocomando che tramite pulsanti. Ogni comando sarà trasmesso fino a quando il tasto o pulsante sarà fisicamente rilasciato. (A)

Versione ANEMOMETRO

AN

Comando tipo PASSO PASSO (apre-stop-chiude-stop) tramite radiocomando e pulsante, pulsante sicurezza ALT, senza chiusura automatica. (C)

AN-1

Comando tipo APRE-STOP-APRE tramite 1° canale del radiocomando e pulsante, CHIUDE-STOP-CHIUDE tramite 2° canale del radiocomando e pulsante, senza chiusura automatica. (A)

Impostare la situazione: A senza chiusura automatica

DIP A



DIP B

DIP 3-B OFF
DIP 4-B OFF

1° ch TX	APRE-STOP-APRE-STOP...	
2° ch TX	CHIUDE-STOP-CHIUDE-STOP...	
11 - 14	uguale a 1° ch TX	
11 - 12	uguale a 2° ch TX	
11 - 13	fotocellula inverte in chiusura	ponticellare se non usato
11 - 15		ponticellare se non usato

Impostare la situazione: B con chiusura automatica dopo il tempo di pausa

DIP A



DIP B

DIP 3-B OFF
DIP 4-B ON

1° ch TX	APRE-STOP-APRE-STOP...	
2° ch TX	CHIUDE-STOP-CHIUDE-STOP...	
11 - 14	uguale a 1° ch TX	
11 - 12	uguale a 2° ch TX	
11 - 13	fotocellula inverte in chiusura	ponticellare se non usato
11 - 15		ponticellare se non usato

Impostare la situazione: C senza chiusura automatica

DIP A



DIP B

DIP 3-B ON
DIP 4-B OFF

1° ch TX	APRE-STOP-CHIUDE-STOP...	
2° ch TX	CHIUDE-STOP-CHIUDE-STOP...	
11 - 14	uguale a 1° ch TX	
11 - 12	pulsante ALT nc	ponticellare se non usato
11 - 13	fotocellula inverte in chiusura	ponticellare se non usato
11 - 15		ponticellare se non usato

Impostare la situazione: D con chiusura automatica dopo il tempo di pausa

DIP A



DIP B

DIP 3-B ON
DIP 4-B ON

1° ch TX	APRE-STOP-CHIUDE-STOP...	
2° ch TX	CHIUDE-STOP-CHIUDE-STOP...	
11 - 14	uguale a 1° ch TX	
11 - 12	pulsante ALT nc	ponticellare se non usato
11 - 13	fotocellula inverte in chiusura	ponticellare se non usato
11 - 15		ponticellare se non usato

Impostare la situazione: **UP** (funzione Uomo Presente)

1° ch TX	APRE- Uomo Presente	***
2° ch TX	CHIUDE- Uomo Presente	In questa versione non è disponibile la chiusura automatica!
11 - 14	uguale a 1° ch TX	
11 - 12	uguale a 2° ch TX	
11 - 13	se UP la fotocellula non serve	ponticellare
11 - 15		ponticellare se non usato

Impostare la situazione: **AN**



DIP A



DIP B

DIP 3-B ON
DIP 4-B OFF
 velocità vento bassa
 (più sensibilità)

DIP 4-B ON
 velocità vento alta
 (meno sensibilità)

1° ch TX	APRE-STOP-CHIUDE-STOP...	In questa versione non è disponibile la chiusura automatica!
2° ch TX	CHIUDE-STOP-CHIUDE-STOP...	
11 - 14	uguale a 1° ch TX	
11 - 12	pulsante ALT nc	ponticellare se non usato
11 - 13	anemometro inverte in chiusura e inibisce la centrale per 3 minuti.	
11 - 15		ponticellare se non usato

Impostare la situazione: **AN-1**



DIP A



DIP B

DIP 3-B OFF
DIP 4-B OFF
 velocità vento bassa
 (più sensibilità)

DIP 4-B ON
 velocità vento alta
 (meno sensibilità)

1° ch TX	APRE-STOP-APRE-STOP...	***
2° ch TX	CHIUDE-STOP-CHIUDE-STOP...	In questa versione non è disponibile la chiusura automatica!
11 - 14	uguale a 1° ch TX	
11 - 12	uguale a 2° ch TX	
11 - 13	anemometro inverte in chiusura e inibisce la centrale per 3 minuti.	
11 - 15		ponticellare se non usato

3 Radiocomandi: Cancellazione memoria

La centrale dispone di un **PULSANTE P1** per le varie operazioni tra cui la cancellazione di tutti i codici dei radiocomandi memorizzati nella centrale. Per fare questa operazione seguire i 2 passaggi:

Le uscite della centrale devono essere disattivate, quindi nessun contatto attivo, eventuali luci collegate devono essere spente. **L'operazione è possibile solo ad automazione in posizione di chiuso.**

1	Premere e mantenere premuto il PULSANTE P1 sulla scheda, il LED L1 rimarrà acceso fisso.
2	Dopo 6 secondi il LED L1 si spegnerà e solo a questo punto rilasciare il pulsante P1 . Il LED L1 subito darà 4 lampeggi diversi fra loro, poi ritornerà ad un lampeggio costante pronto per la gestione dei codici fissi (1 solo lampeggio costante vedi prossimo capitolo). La memoria è cancellata!

3.1 Radiocomandi: Attivazione della gestione dei codici

La ricevente incorporata nella centrale START-S1XL può gestire oltre ai codici fissi anche i codici rolling-code HCS, vediamo quindi come è possibile gestire i seguenti codici.

Le uscite della centrale devono essere disattivate, quindi nessun contatto attivo.
L'operazione è possibile solo ad automazione in posizione di chiuso.

1	Premere e rilasciare il PULSANTE P1 , il LED L1 rimarrà acceso fisso per 6 secondi. Poi di seguito:
2	Entro questi 6 secondi premere e rilasciare ancora il PULSANTE P1 , il LED L1 emette 1 lampeggio per poi rimanere acceso per altri 6 secondi.
3	Entro questi altri 6 secondi premere e rilasciare ancora il PULSANTE P1 , il LED L1 emette 2 lampeggi per poi lampeggiare costantemente, viene permessa così la gestione dei codici <i>"Rolling-code HCS compatibili"</i>

Nel caso in cui si voglia ritornare a gestire *"radiocomandi a codice fisso compatibili"*, seguire i passaggi **1** e **2**, e attendere lo spegnimento del **LED L1**. In questo caso una volta inserito il primo codice, verranno gestiti solo i codici appartenenti alla stessa famiglia. Quindi, se dovessimo memorizzare per primo un telecomando a 12 bit (ad es. a dipswitch), verranno appresi solo telecomandi con codici a 12 bit dello stesso formato.

Il **LED L1** nel funzionamento NORMALE segnala il tipo di codici che si stanno gestendo:

1 lampeggio costante vengono gestiti: *"Solo radiocomandi a codice fisso compatibili"*
2 lampeggi costanti vengono gestiti in modo completo: *"Radiocomandi rolling-code: serie Smile, Smart"*

3.2 Radiocomandi: L'apprendimento dei codici

La centrale dispone di un **PULSANTE P1** per la programmazione dei tempi e per l'apprendimento dei codici dei radiocomandi.

Se per l'apprendimento si utilizza un radiocomando vergine a codice fisso tipo lo SMILE-C, assicurarsi che abbia un codice su tutti i pulsanti, altrimenti provvedere con l'autogenerazione del codice. Nel caso si volesse apprendere un radiocomando rolling-code tipo SMILE-H è evidente che questo non serve.

Le uscite della centrale devono essere disattivate, quindi nessun contatto attivo, eventuali luci collegate devono essere spente. **L'operazione è possibile solo ad automazione in posizione di chiuso. Il LED L1 deve lampeggiare costantemente nella modalità scelta, vedi "Attivazione della gestione dei codici" nel paragrafo precedente.**

Apprendere il primo canale di un radiocomando per il comando **APRE (START)**

1	Premere e rilasciare il PULSANTE P1 sulla scheda, il LED L1 rimarrà acceso fisso per 6 s. Poi di seguito:
2	Entro questi 6 secondi premere il tasto del radiocomando che servirà da comando APRE (START) , si consiglia il 1° canale. A conferma dell'operazione riuscita il LED L1 emetterà 5 lampeggi e ritornerà a lampeggiare normalmente come nello stato iniziale. Codice radiocomando APRE appreso.

Apprendere il secondo canale del radiocomando per il comando **CHIUDE**

Questo funzionerà solo nella logica seguente: **CHIUDE-STOP-CHIUDE**, logica non modificabile.

1	Premere e rilasciare il PULSANTE P1 sulla scheda, il LED L1 rimarrà acceso fisso per 6 secondi. Poi di seguito:
2	Entro questi 6 secondi premere e rilasciare ancora il PULSANTE P1 sulla scheda, il LED L1 rimarrà acceso fisso per altri 6 secondi. Poi di seguito:
3	Entro questi altri 6 secondi premere il tasto del radiocomando che servirà da comando CHIUDE si consiglia il 2° canale. Questo funzionerà solo nella logica seguente: CHIUDE-STOP-CHIUDE , non modificabile. A conferma dell'operazione riuscita il LED L1 emetterà 5 lampeggi e ritornerà a lampeggiare normalmente come nello stato iniziale. Codice radiocomando CHIUDE appreso.

Se il **LED L1** dovesse lampeggiare subito lentamente senza emettere i 5 lampeggi veloci, significa che la memoria codici è piena e quindi la memoria non accetta altri radiocomandi. Per codici fino a 20 bit la capacità della memoria integrata è di 22 codici diversi, se si ha l'esigenza di un numero superiore bisogna gestire il tutto con una ricevente esterna tipo la RX2 o RX4 con capacità da 200 codici fino a 3000 codici su richiesta.

Se non si è sicuri che l'operazione di apprendimento codici sia andata correttamente a buon fine ripartire dal punto 1 ma non prima di aver resettato la memoria della ricevente radio integrata nella centrale. Per far questo è importante partire dal capitolo precedente: "Cancellazione della memoria".

4 Programmazione

4.1 Schemi e simboli d'aiuto

1° tasto del radiocomando

APRE



Pulsante
sali/scendi

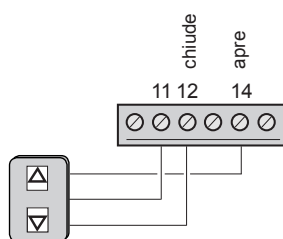

2° tasto del radiocomando

CHIUDE



1° tasto del radiocomando

START passo-passo

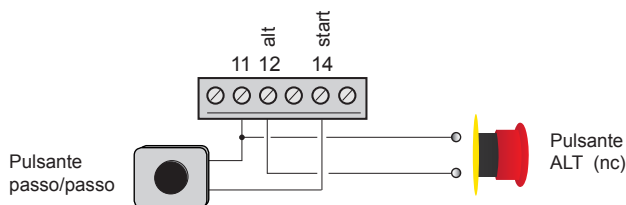

4.2 Programmazione tempi

La centralina è già impostata di default con un **tempo di lavoro di 60 secondi e 20 di pausa**. L'operazione di impostazione dei tempi serve solamente nei casi in cui si voglia stabilire un ciclo di apertura-chiusura con tempi personalizzati. **Per impostare il tempo di lavoro ed il tempo di pausa personalizzati seguire i 6 passaggi sotto descritti:**

1	Dare tensione alla centralina e attendere che il LED L1 inizi a lampeggiare.
2	Dare un comando di APRE o PASSO-PASSO via radio o pulsante
3	Subito dopo premere il PULSANTE P1 sulla scheda, il LED L1 esegue un breve lampeggio veloce.
4	Premere il PULSANTE P1 sulla scheda quando l'automazione ha raggiunto la fine della corsa.
5	Attendere il tempo di pausa desiderato , quindi premere nuovamente il PULSANTE P1 sulla scheda.
6	Attendere la chiusura dell'automazione. Fine operazione.

- ! Nel punto 4 si consiglia di attendere qualche secondo prima di premere il pulsante dopo l'intervento del fine corsa di apertura. Questo per non incorrere in una apertura incompleta se il motore per qualsiasi motivo (atritti o altro) dovesse impiegare più tempo per aprire l'automazione.

4.3 Reset tempi di funzionamento

La centrale START-S1XL permette il ripristino dei parametri al loro valore di DEFAULT, per eseguire il reset seguire i passaggi riportati:

1	Spegnere la centrale, togliendo alimentazione dalla rete 230 Vac
2	Dopo qualche secondo ricollegare alla rete la START-S1XL
3	Entro 5 secondi dall'accensione, premere il pulsante P1 fino a quando il LED L1 non lampeggia .
4	I tempi di funzionamento sono stati ripristinati

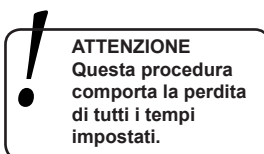

4.4 Funzionamento SPIA: Fissa o Lampeggiante

Per passare da spia fissa o lampeggiante, occorre semplicemente tenere premuto il pulsante P, durante la manovra di chiusura, fino a quando il Led non lampeggia.

5 Collegamento al BUS-DATI

Questa centralina dispone della porta bidirezionale bus dati con **PROTOCOLLO EB**. Ciò significa che può essere comandata da un dispositivo **MASTER** di stessa categoria, oppure da una tastiera di comando.

Per inserire la centralina su una linea bus, è sufficiente dare un comando di attivazione o disattivazione luci, dopodichè sarà gestita automaticamente dai dispositivi master o di controllo. A riguardo è consigliabile leggere le istruzioni della centralina **MASTER** o del dispositivo di controllo.

	<p>Impostazione libera per creare un indirizzo preciso per il controllo della centrale. E' possibile collegare fino a 63 START-S1XL sulla stessa linea BUS. Non è opportuno montare nello stesso impianto, centrali con lo stesso indirizzo ID.</p>
--	---

5.1 Esempio di utilizzo con modulo BUS_L2

Vi presentiamo un esempio di installazione di 3 tapparelle, collegate sulla linea BUS, comandate dai pulsanti posti sull'ingresso 5 del modulo BUS_L2. Questo permette sequenzialmente l'apertura e la chiusura delle stesse premendo un solo pulsante. **Il modulo è predisposto per essere inserito nella scatola 503E.**

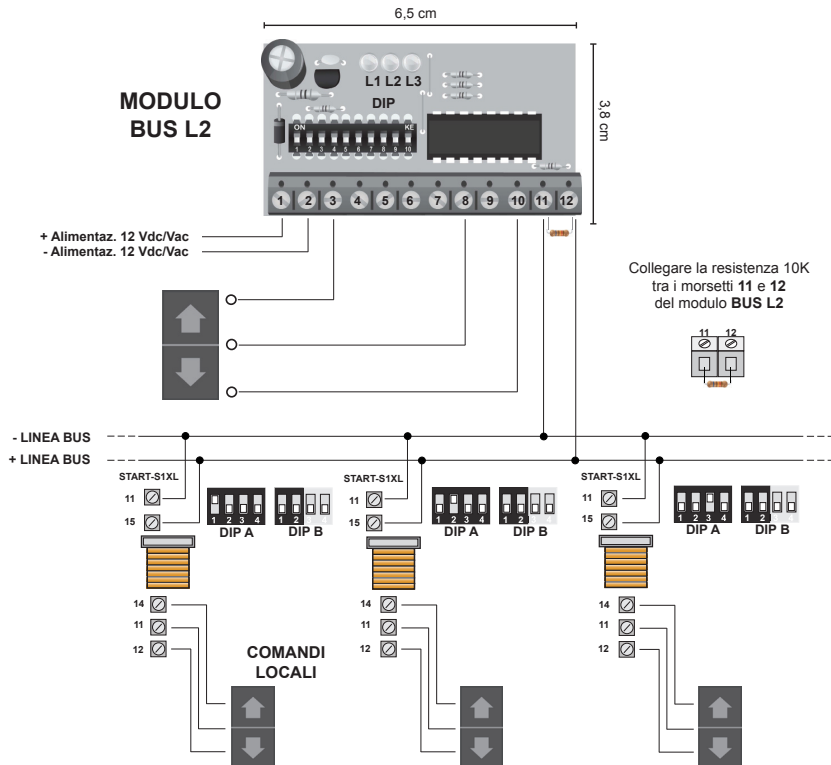

6 Dichiarazione CE di conformità

(secondo Direttiva 2006/42/CE, Allegato II, parte B)

Il sottoscritto **Ernestino Bandera**,
Amministratore

DICHIARA CHE:



Azienda: EB TECHNOLOGY SRL
Indirizzo: Corso Sempione 172/5
 21052 Busto Arsizio VA Italia
Nome prodotto: START-S1XL
 centrale elettronica di comando
 per tapparelle

IL PRODOTTO E' CONFORME a quanto previsto dalla direttiva comunitaria:

2006/42/CE	DIRETTIVA 2006/42/CE DEL PARLAMENTO EUROPEO E DEL CONSIGLIO del 17 maggio 2006 riguardante il ravvicinamento delle legislazioni degli Stati membri relative alle macchine.
-------------------	--

Riferimento: Allegato II, parte B (dichiarazione CE di conformità del fabbricante).

IL PRODOTTO E' CONFORME a quanto previsto dalle seguenti direttive comunitarie, così come modificate dalla Direttiva 2006/42/CE del consiglio del 14 ottobre 2004:

2006/95/CE	DIRETTIVA 2006/95/CE DEL CONSIGLIO del 12 dicembre 2006 concernente il ravvicinamento delle legislazioni degli Stati membri relative al materiale elettrico destinato ad essere adoperato entro taluni limiti di tensione.
-------------------	--

Riferimento alle norme armonizzate: EN 60335-1 + EN 60335-2-97

2004/108/CE	DIRETTIVA 2004/108/CE DEL CONSIGLIO del 15 dicembre 2004, per il ravvicinamento delle legislazioni degli Stati membri relative alla compatibilità elettromagnetica.
--------------------	---

Riferimento alle norme armonizzate: EN 61000-6-2 EN 61000-6-3 + EN 50336

IL PRODOTTO E' CONFORME ai requisiti essenziali richiesti dall'articolo 3 dalla seguente direttiva comunitaria, per l'uso al quale i prodotti sono destinati:

1999/5/CE	DIRETTIVA 1999/5/CE DEL PARLAMENTO EUROPEO E DEL CONSIGLIO del 9 marzo 1999 riguardante le apparecchiature radio e le apparecchiature terminali di telecomunicazione e il reciproco riconoscimento della loro
------------------	---

Riferimento alle norme: ETSI EN 300 220-3 ETSI EN 301 489-1 ETSI EN 301 489-3

Come indicato dalla direttiva 2006/42/CE si ricorda che non è consentita la messa in servizio del prodotto in oggetto finché la macchina, in cui il prodotto è incorporato, non sia stata identificata e dichiarata conforme alla direttiva 2006/42/CE.

Dairago, li 10 settembre 2011
 L'Amministratore
 Ernestino Bandera

EB TECHNOLOGY S.r.l.
 Corso Sempione 172/5,
 21052 Busto Arsizio VA Italia
 tel. +39 0331.683310
 fax.+39 0331.684423

NOLOGO S.r.l.
 via Cesare Cantù 26,
 20020 Villa Cortese MI Italia
 tel. +39 0331.430457
 fax.+39 0331.432496

posta@ebtechnology.it
 www.ebtechnology.it

info@nologo.info
 www.nologo.info

